

Technische Informationen  
Engineering Data Sheet  
Information Techniques

## WL 90 WL 90R WL 90RP

WANDLAUTSPRECHER  
WALL-MOUNTING  
LOUDSPEAKER

### BESCHREIBUNG

Die Wandlautsprecher-Serie WL 90 ist für Sprach und Musikwiedergabe in 100V-Lautsprecheranlagen geeignet. Durch die integrierten 100V-Übertrager sind die Lautsprecher der WL 90-Serie für den Anschluß mit voller, halber und viertel Leistung vorbereitet. Die Montage erfolgt mit Hilfe von beigefügten Schrauben und Dübeln an der Wand.

Der Typ WL 90 R ist mit einem niederohmigen, durchdreh-baren Lautstärkesteller ausgestattet, beim Typ WL 90 RP kann der niederohmige Lautstärkesteller mit Hilfe eines Pflichtempfangrelais überbrückt werden.

### DESCRIPTION

The WL 90 wall-mounting loudspeaker series has been especially designed for 100V sound reinforcement systems, providing excellent reproduction of vocal and music signals. The WL 90 Series speakers employ integrated 100V transformers offering the possibility to drive them at full, half, or quarter power handling capacity. Wall-mounting is established using screws and wall plugs. The WL 90 R model is equipped with a low-impedance rotary volume control while the low-impedance volume control of the WL 90 RP can be bridged by use of an obligatory reception relay.

### SPECIFICATIONS

WL90 / WL90 R / WL90 RP

**Nominal impedance :**  
1667 ohms /100V

**Cont power handling :**  
6W

**Matching**  
1P, 1/2P, 1/4P

**Frequency range :**  
80 - 15000Hz

**Sensitivity (1W/1m)**  
90dB SPL

**Max. SPL**  
98dB SPL

**Dimensions ( WxHxD ) :**  
280 x 193 x 88 mm

**Weight :**  
1,3 kg

**Colour**  
grille white  
(RAL 9010)  
plastic frame  
white

## Montageanleitung für WL90 (R/RP)

1. Lautsprecher aus der Verpackung entnehmen, und Ziergitter mit Hilfe der beigelegten Folie entfernen.
2. Befestigungsbohrungen 6mm im Abstand von 240mm waagrecht an der Wand anbringen (siehe auch Bohrbild auf dem Blatt) Dübel 6mm in die Wand eindrücken.
3. Lautsprecher entsprechend Schaltbild anschließen.
4. Lautsprechergehäuse mit 2 beigefügten Schrauben befestigen.
5. Ziergitter wieder eindrücken.

## Mounting instructions for the WL90 (R/RP)

1. After unpacking the loudspeakers detach the grille, using the supplied foil.
2. For the mounting you have to drill horizontal holes with 6mm in diameter and with a distance of 240mm from each other (see also the according diagram on this page). Afterwards insert 6mm wall plugs.
3. Connect the loudspeakers according to the diagram shown below.
4. Mount the speakers using the 2 supplied screws.
5. Re-attach the grille.

## Instruction de montage WL90 (R/RP)

1. Sortie l'enceinte du carton d'emballage, retirez la grille de protection à l'aide de la feuille spéciale.
2. Fixer les trous de fixation 6mm horizontalement avec un intervalle de 240mm (voir image de perçage), enfoncez les chevilles de 6mm dans le mur.
3. Brancher l'enceinte comme sur le schéma suivant.
4. Fixer le châssis de l'enceinte avec les deux vis prévus à cet effet.
5. Renfoncer la grille de protection..

### Installationshinweise

Bei der Installation des Lautsprecherketzes und des Lautsprechers ist darauf zu achten, dass die Anforderungen der VDE 0100 und deren zutreffende Teile eingehalten werden. Alle Anschlusspunkte müssen frei von Zugbeanspruchung sein.

### ACHTUNG:

Freibleibende Drahtenden müssen isoliert werden, sonst Kurzschlussgefahr!

### Installation Notes

When installing the loudspeaker network and the loudspeaker, make sure that the requirements of VDE 0100 and the respective parts are observed. All connection points must be free of tensile stress.

### IMPORTANT:

Open wire ends must be isolated - danger of short circuit!

### Informations d'installation

Quand vous installerez l'enceinte et l'alimentation de l'enceinte, faites attention que les exigences de VDE 0100 soient respectées. Aucun point de branchement ne doit pas être étiré pour un fonctionnement correcte.

### ATTENTION:

Tous les câbles non utilisés, doivent être isolés, sinon vous risquer un court-circuit.

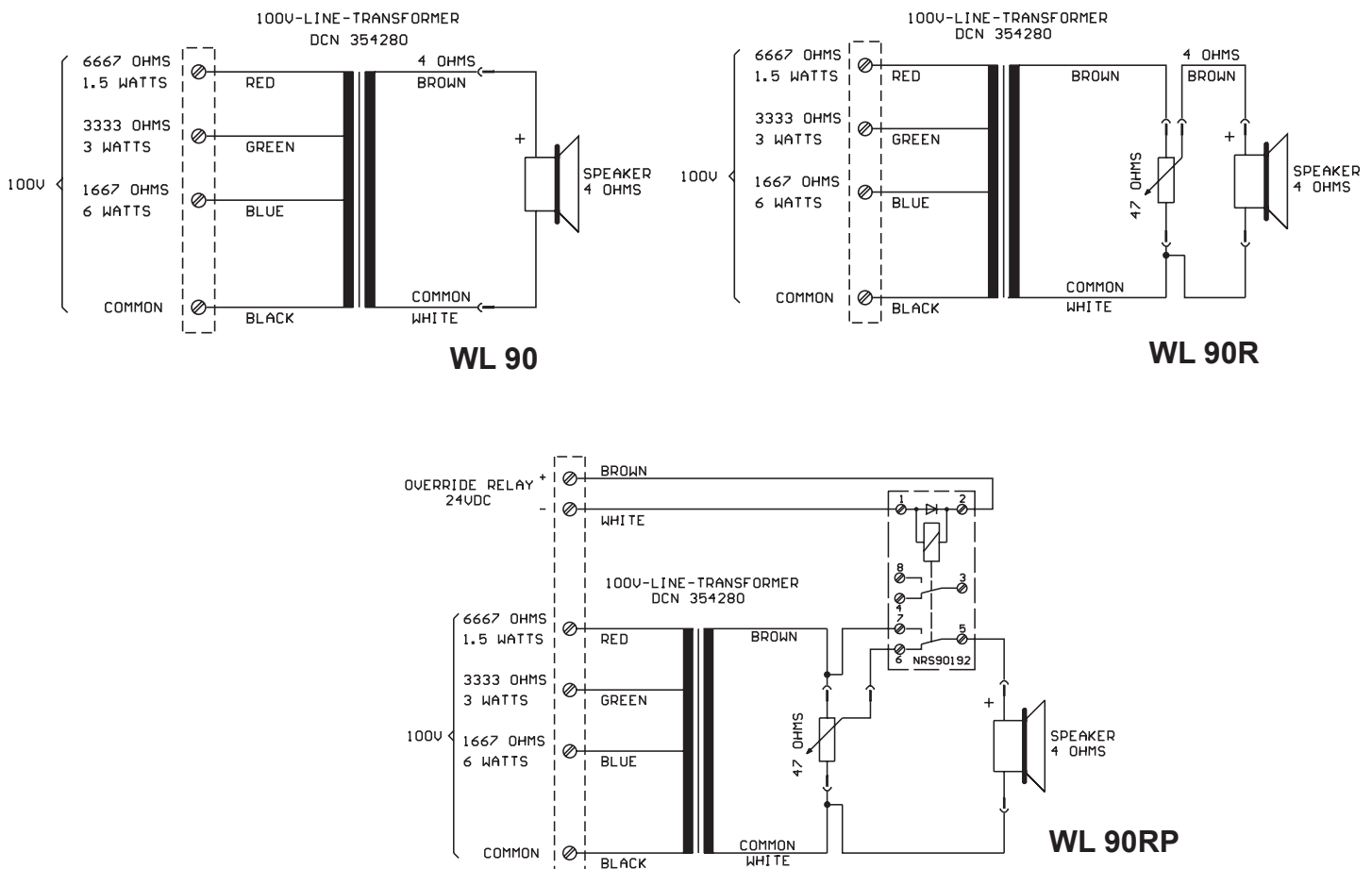

# WL 90 (R / RP)

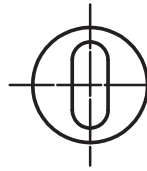

Ziergitter vor der Montage  
mit Folienstreifen entfernen

BEFORE MOUNTING YOU  
HAVE TO DETACH THE  
FRONT GRILLE, USING  
THE SUPPLIED FOLIE  
STRIPS

Avant le montage retirer la  
grille, à l'aide des bandes  
de feuille spéciales

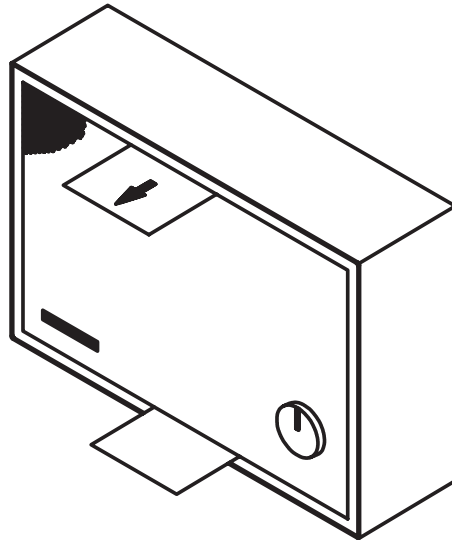

240 mm

Dübel ø6mm  
WALL PLUG  
Cheville

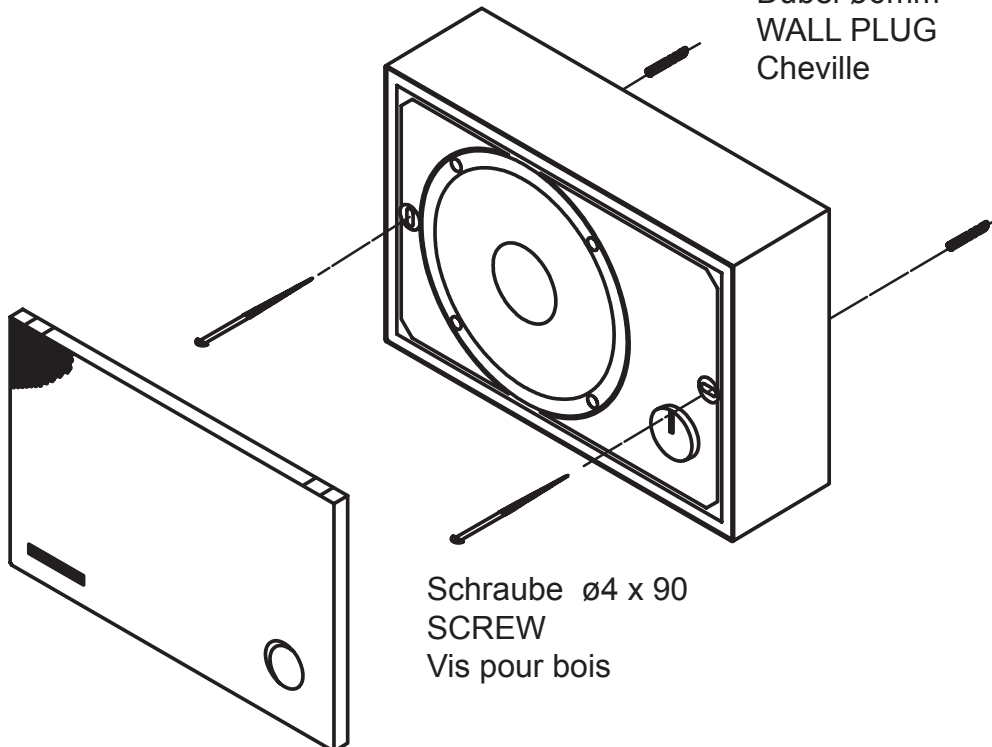

Schraube ø4 x 90  
SCREW  
Vis pour bois

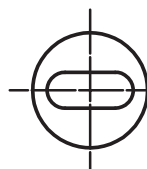

**ABMESSUNGEN / DIMENSIONS (in mm)**

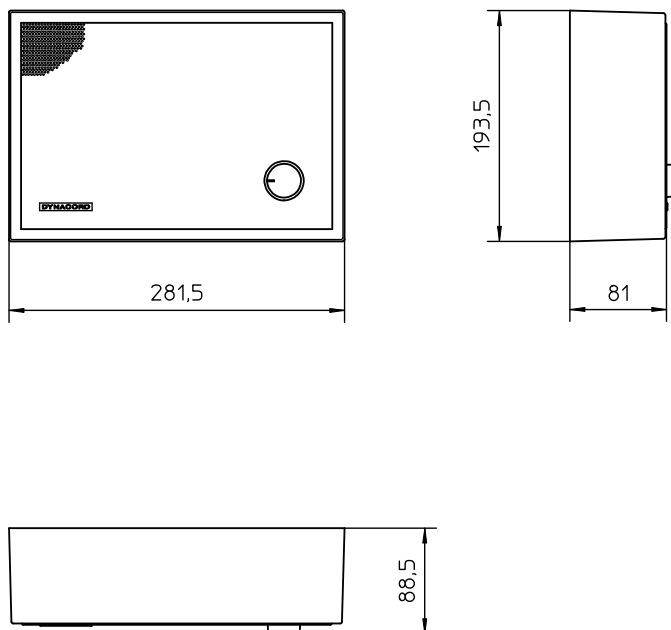

**Bosch Communications Systems**

**Americas—Headquarter Americas**

Telex Communications, Inc.  
12000 Portland Ave South,  
Burnsville, MN 55337, USA  
USA—Ph: 1-800-392-3497  
Fax: 1-800-955-6831  
Canada—Ph: 1-866-505-5551  
Fax: 1-866-336-8467  
Latin America—Ph: 1-952-887-5532  
Fax: 1-952-736-4212

**Europe, Africa & Middle-East**

Headquarter EAME  
EVI Audio GmbH  
Hirschberger Ring 45, D-94315,  
Straubing, Germany  
Phone: +49 9421 706-0,  
Fax: +49 9421 706-265

France: EVI Audio France S.A.,  
Parc de Courcerin,  
Allée Lech Walesa,  
F 77185 Lognes, France  
Phone: +33 1-6480-0090  
Fax: +33 1-6006-5103

**Asia & Pacific Rim—Headquarter Asia**

Singapore: Telex Communications (SEA) Pte Ltd  
38C Jalan Pemimpin  
Singapore 577180  
Tel: (65) 6319 0621  
Fax: (65) 6319 0620

Japan: EVI Audio Japan Ltd.  
5-3-8 Funabashi, Setagaya-Ku,  
Tokyo, Japan 156-0055  
Phone: +81 3-5316-5020,  
Fax: +81 3-5316-5031

Hong Kong: Telex EVI Audio (HK) Ltd.  
Unit 5,1/F, Topsail Plaza  
11 On Shum Street  
Shek Mun, Shatin HK  
Phone: +852 2351-3628,  
Fax: +852 2351-3329

Bosch Communications Systems  
Telex EVI Audio (Shanghai) Co., Ltd.  
Room 3105-3109, No.1 Building, No. 218, Tian Mu West Road.  
Shanghai, China.  
Postal Code: 200070  
Tel: 86 21-63172155  
Fax: 86 21-63173023