

Technische Informationen

TI # 359 508

Architects and engineers specifications

MT115

SUBWOOFER 15"

BESCHREIBUNG

Die MT115 ist ein Subwoofer mit eingebauter passiver PowerMax 12 Subwoofer Frequenzweiche, höchstem Wirkungsgrad und extrem kompakten Abmessungen.

Als Antrieb des Bassreflexdesigns wird ein DL 15Y Woofer verwendet, der höchste Belastbarkeit, hohen Wirkungsgrad und geringe Verzerrungen sicherstellt. Die eingebaute passive PowerMax 12 Frequenzweiche gestattet den direkten Parallelbetrieb des Subwoofers an Fullrange Kabinetten. Passive Satellitenanlagen können daher auf einfachste Weise mit geeigneten Fullrange Kabinetten, beispielsweise MX 11, aufgebaut werden. Der DL 15Y Woofer ist mit einem Thermo-Schalter und Halogen-Protectoren gegen kritische Leistungspegel und kurzzeitige thermische Überlast geschützt.

Das Gehäuse ist aus 16mm Mediapan vernietet, verleimt und innen mehrfach verstrebt aufgebaut, um störende Gehäuseresonanzen zu eliminieren. Die Gehäuseoberfläche ist mit einem strapazierfähigem schwarz-mattem Strukturallack ausgestattet. Der Woofer ist frontseitig durch ein extrem stabiles, pulverbeschichtetes Metallgitter geschützt.

Das Anschlußfeld der MT115 besitzt zwei Speakonbuchsen für sicheren Anschluß und problemloses Weiterschleifen. 4 großflächige GummifüÙe gewährleisten eine hohe Standsicherheit.

Die MT 115 verfügt über 14 abgedeckte M10 Rigging Gewindeflansche und kann daher auf einfachste Weise "geflogen" werden.

4 M10 Schraubösen gehören zum Lieferumfang.

DESCRIPTION

The MT115 is a sub woofer system with an integrated passive PowerMax 12 sub woofer frequency crossover, highest efficiency and extreme compact dimensions.

The optimally vented cabinet design houses an DL 15Y woofer, which guarantees highest power handling, high efficiency, and low distortion. The integrated passive PowerMax 12 crossover allows direct parallel operation of the sub woofer together with full range cabinets, such as the MX 11, and easy setup of passive satellite systems. Thermal breakers and halogen protectors prevent that the DL 15Y woofer is damaged by critical output levels and short-term thermal overload.

The enclosure is made of 16 mm Mediapan. It is slotted, glued and internally braced to eliminate unwanted resonances. The cabinet's surface is coated with hard-wearing matt black structure lacquer. Front-protection for the woofer is gained through an extremely stable, powder-coated metal grille.

The terminal board of the MT115 provides two Speakon female-type connectors which ensure a secure connection and trouble-free carrying the signal through. Four heavily dimensioned rubber foot stands ensure reliable stand.

The MT 115 provides 14 covered M10 threaded flanges for rigging. Therefore it can be easily used in "flown" installations. Four M10 eyebolts are supplied within the package.

DESCRIPTION

Le MT115 est un système de sub-woofer muni d'un filtre passif intégré PowerMax 12, de grande efficacité pour des dimensions extrêmement compactes. L'enceinte au design optimisé habille le woofer DL 15Y, qui garantit un fort rendement, une grande efficacité et une faible distorsion.

Le filtre passif intégré PowerMax 12 permet un fonctionnement direct en parallèle d'enceintes large-bande, comme les MX 11, ainsi qu'un emploi aisé de systèmes satellites passifs. Des interrupteurs thermiques et des protecteurs halogènes évitent que le woofer DL 15Y ne soit endommagé par des niveaux de sortie atteignant un seuil critique et des surcharges thermiques rapides. L'enceinte est constituée de Mediapan 16 mm. Les montages sont encastrées, collés et fixés à l'intérieur afin d'éliminer toute résonance indésirable. La surface de l'enceinte est protégée par un revêtement laqué noir mat résistant.

La protection avant des haut-parleurs est assurée par une grille métallique extrêmement rigide. Le panneau de connexion du MT115 est muni de deux connecteurs Speakon de type femelle qui assurent une connexion sécurisée et sans problème pour le transfert du signal. Quatre pieds de caoutchouc de bonne taille lui assurent une bonne stabilité.

Le MT 115 est muni de 14 tiges filetées M10 encastrées permettant ainsi la fixation des installations suspendues. Quatre écrous M10 sont également fournis.

SPECIFICATIONS

Nominal impedance :
8 ohms

Rated power capacity RMS :
400 W

Program power capacity :
800 W

SPL 1W/1m :
100 dB

Max. SPL 1m (Cont. Prog.) :
129 dB

Frequency range (-10 dB) :
50 Hz - 220 Hz

Components Lo :
DL 15Y (361 142)

Connections :
2 x Speakon connectors

Cabinet style :
16 mm mediapan plate
4 rubber feet
14 M10 Fittings

Outfit :
Cabinet surface black varnished
Powder-coated steel grille

Dimensions (WxHxD) :
432 x 668 x 516mm

Weight :
28,5 kg

Accessories:
4 M10 Lifting eye bolts

Warranty
36 months

Frequenzgang / Frequency response

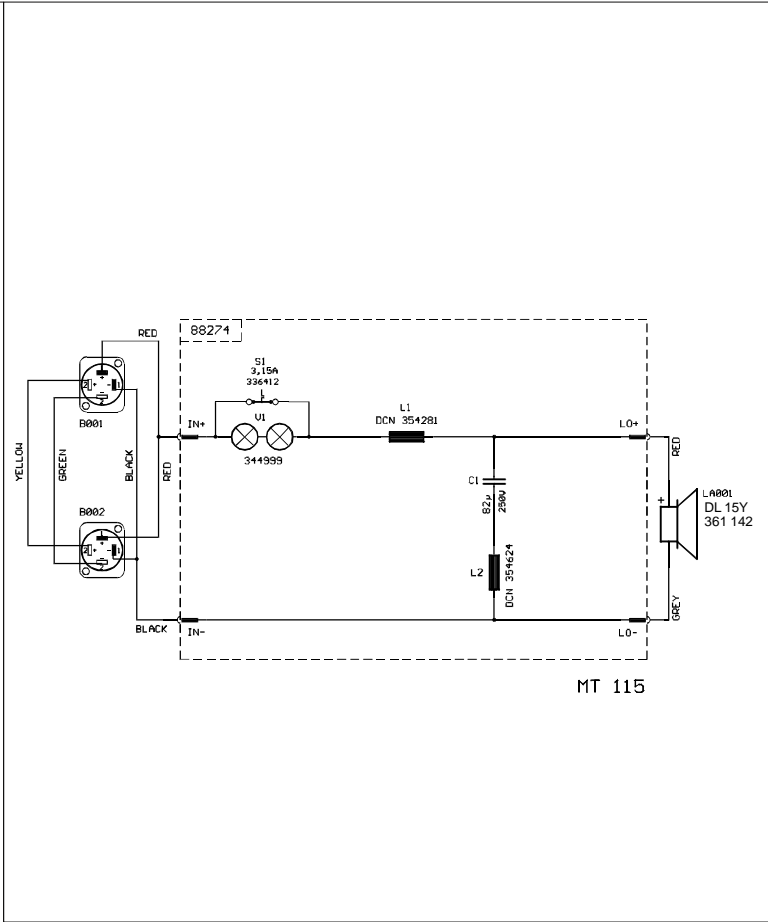
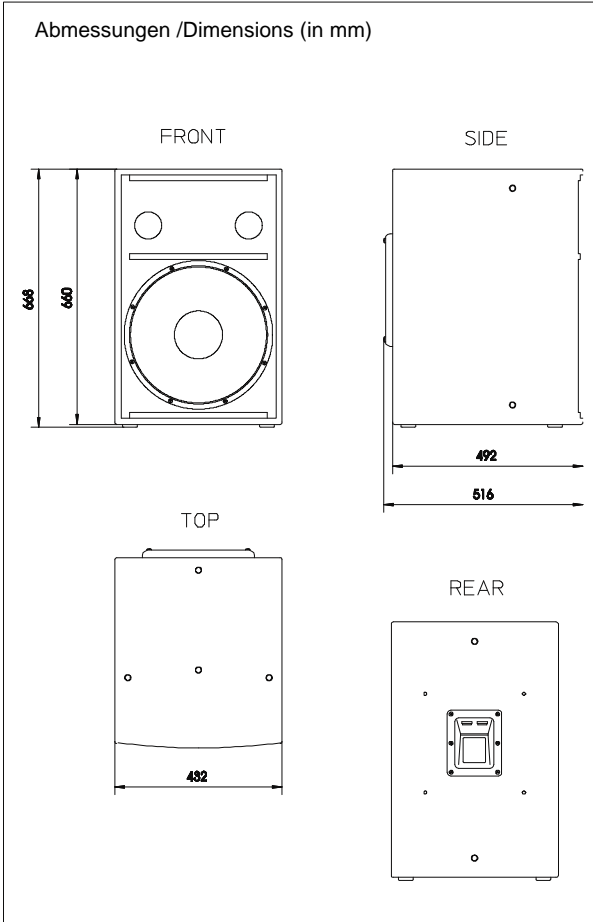
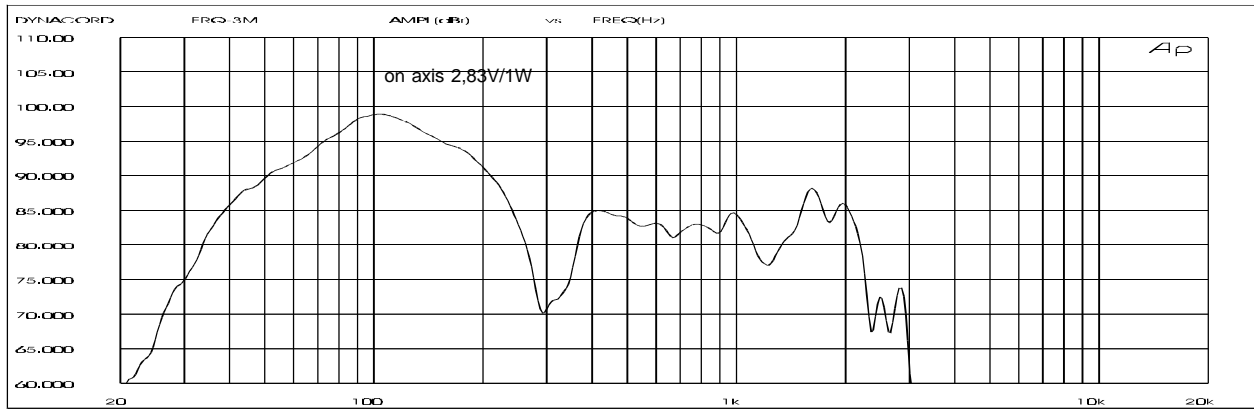

GARANTIE

Das Werk leistet Garantie für alle nachweisbaren Material- und Fertigungsfehler für die Dauer von 36 Monaten ab Verkauf. Garantieleistungen werden nur dann anerkannt, wenn gültige, d.h. vollständig ausgefüllte Garantieunterlagen vorliegen. Von der Garantie ausgenommen sind alle Schäden, die durch falsche oder unsachgemäße Bedienung verursacht werden. Bei Fremdeingriffen oder eigenmächtigen Änderungen erlischt jeder Garantieanspruch.

WARRANTY

The factory grants warranty covering all verifiable material and manufacturing faults for a period of 36 months after purchase. Warranty claims will only be upheld if valid, i.e. fully completed warranty forms, are submitted. This warranty shall not cover damage caused by incorrect or improper operation. Any claim to warranty shall become null and void in the event of modifications to the equipment being made by third parties or the purchaser himself.

GARANTIE

La garantie constructeur couvre tous les défauts matériels et de main d'œuvre pour une période de 36 mois à compter de la date d'achat. La garantie ne sera reconnue que si la Carte de Garantie, correctement et complètement remplie, est présentée par l'acheteur d'origine du produit. Les dommages dus à un mauvais maniement de l'appareil, à un traitement ou une maintenance incorrects ou inadéquats ne sont pas garantis. Toute modification ou intervention effectuée par une personne non qualifiée entraîne la résiliation automatique de la garantie.

