

PDC-121963 EB DPC Integrierte Alarmtaste DPC 8000 SE

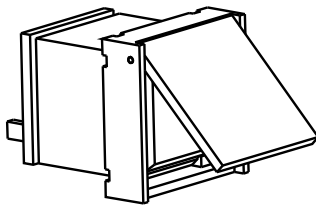

- Alarmtaste für Sprechstelle
- Systemzertifizierung nach EN 54-16 und ISO 7240-16

Die EB DPC ist eine optionale Notfall-/Alarmtaste zum Einbau in die PROMATRIX Sprechstellen. Weitere Informationen finden Sie in der Bedienungsanleitung der Sprechstelle.

Im Lieferumfang enthaltene Teile

Anzahl	Komponente
1	Tastenelement mit Abdeckung
1	Vorkonfiguriertes 4-poliges Anschlusskabel
1	Installationshinweis

Technische Daten

Mechanische Daten

Produktabmessungen (H x B x T)	30 x 21 x 21 mm
Nettogewicht	0,01 kg
Liefergewicht	0,02 kg

Umgebungsbedingungen

Betriebstemperatur	-5 °C bis +45 °C
Lager- und Transporttemperatur	-25 °C bis +70 °C
Luftfeuchte (nicht kondensierend)	5 % bis 90 %
Höhe	Bis 2000 m

Planungshinweise

Beschriftung

1. Taste **1** von Gehäuse **2** entfernen
2. Roten Diffusor **3** von Linsen **5** mithilfe eines scharfen Werkzeugs (wie einem Messer) entfernen
3. Einlegefolie **4** beschriften
4. Taste einschließlich der Einlegefolie wieder zusammenbauen und in das Gehäuse **2** einsetzen

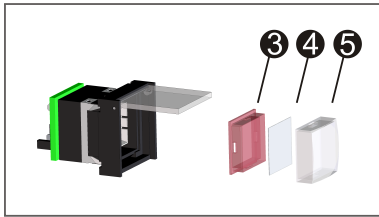
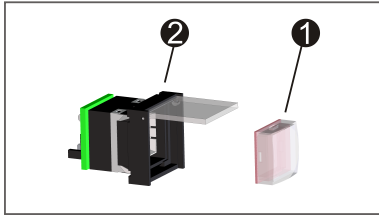

Montage in Sprechstelle

1. Trennen Sie die Sprechstelle von allen Anschlüssen.
2. Entfernen Sie den Sprechstellenboden (4 Schrauben **1**).
3. Entfernen Sie den Boden vorsichtig vom oberen Teil und beginnen Sie dabei in der oberen linken Ecke der Sprechstelle.
4. Ziehen Sie das Verbindungskabel der Steckverbindung CN1 **2** ab.
5. Bereiten Sie die Einbauöffnung **3** vor: Durchstoßen Sie mit einem spitzen Gegenstand (Reißnadel o. Ä.) vorsichtig das an der Gehäuseinnenseite vorgestanzte Rechteck und schneiden Sie es aus. Führen Sie möglicherweise erforderliche Nachbearbeitungen durch (z. B. abfeilen, zurechtschneiden).
6. Setzen Sie die Taste in die Einbauöffnung ein und pressen Sie sie gleichmäßig hinein (die Abdeckkappe muss sich nach oben öffnen lassen).
7. Stecken Sie je nach Verwendung der rechten/mittleren/linken Einbauöffnung das Flachbandkabel **4** in die Steckverbindung CN201/CN202/CN203 auf der Platine.
8. Schließen Sie das Verbindungskabel wieder an CN1 an.
9. Bringen Sie den Sprechstellenboden vorsichtig wieder an.
10. Stellen Sie alle Kabelverbindungen wieder her.
11. Konfigurieren Sie die Taste mithilfe der Software.

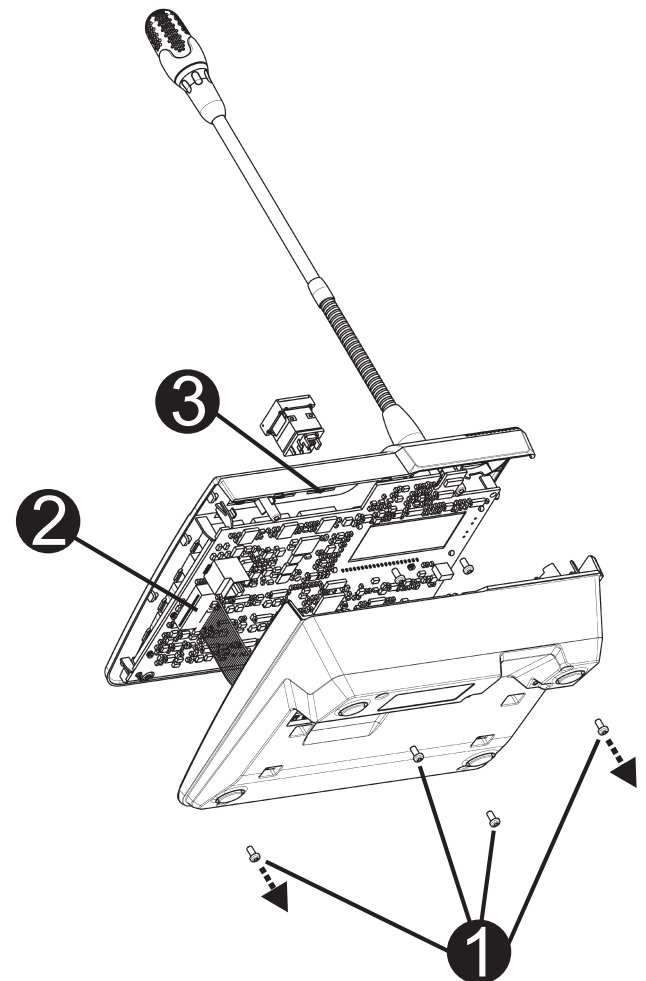
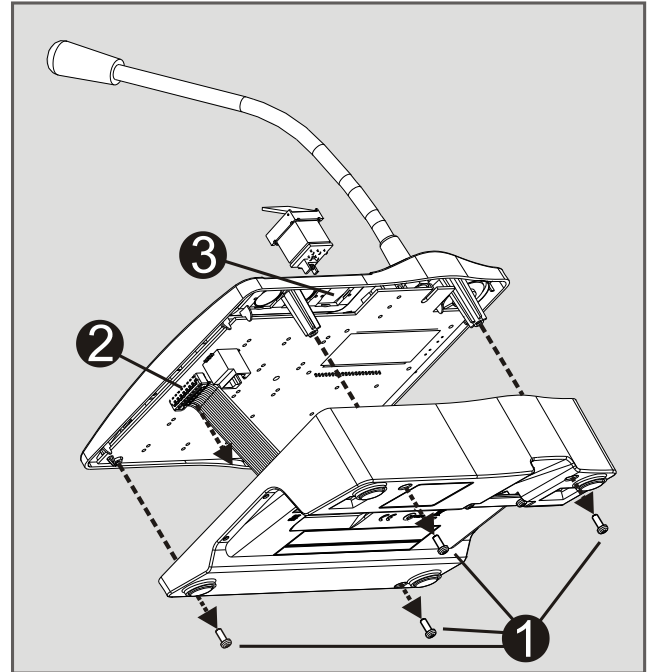

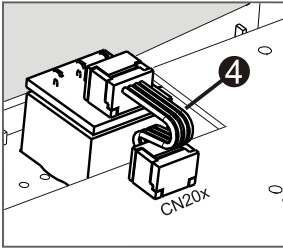

Länderzulassungen

Notfallstandard-Zertifizierungen

Europa	EN 54-16
International	ISO 7240-16

Einhaltung der Umweltrichtlinie

Störfestigkeit	EN 50130-4
Emissionen	EN 61000-6-3

Einhaltung der Umweltrichtlinie

Umgebung	EN 50581
Schifffahrt	EN 60945

Konformität

Europa	CE/CPR
Umgebung	RoHS

Bestellinformationen

PDC-121963 EB DPC Integrierte Alarmtaste DPC 8000 SE

Optionale Notfalltaste für den Einbau in der PMX-15CST Sprechstelle.
Bestellnummer **PDC-121963**

Bosch Security Systems B.V.
Torenallee 49
5617 BA Eindhoven
Netherlands

www.dynacord.com

© Bosch Sicherheitssysteme GmbH, 2020 | Die Angaben können sich ohne vorherige Ankündigung ändern
Document Number | Vs5 | 28. Apr. 2020